

BALMUDA The Toaster

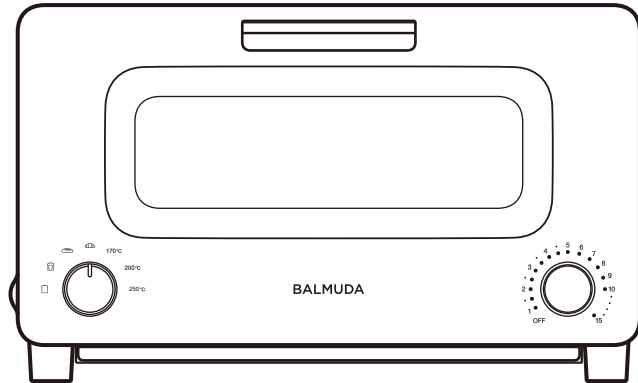

스팀 오븐토스터 (가정용)

K01F시리즈

사용설명서

보증서 포함

중요

「BALMUDA The Toaster」를 구매해 주셔서 대단히 감사합니다.
사용하시기 전에 반드시 사용 설명서 및 사용 설명서의 「안전을 위한 주의사항 (P. 1~4)」을 읽어주시기 바랍니다. 또한 각 페이지에 「△」 표시와 함께 기재되어 있는 내용은 반드시 지켜주십시오.
사용 설명서에는 보증서가 포함되어 있습니다. 「구매일과 구매처」 등을 기재하시고, 읽으신 후에도 잘 보관해 주십시오.

한국 국내 전용

한국 이외의 나라에서는 사용할 수 없습니다. 또한, 보증 및 수리도 가능하지 않습니다.

KOREA

WARRANTY VOID IF USED OUTSIDE KOREA



목차

안전을 위한 주의사항	1~4
정격전류와 차단기에 주의해 주십시오	4
패키지 내용	4
각 부분의 이름	5
조작부/표시부	5
조리하기	6
관리 방법	7, 8
에러 검지와 안전기능	8
자주 하는 질문	9
고객 상담실	10
보증과 애프터서비스	10
고객 개인정보 취급에 대해	10
폐기 및 회수	10
제품 사양	10
보증서	11



안전을 위한 주의사항

사용하시기 전에 「안전을 위한 주의사항」을 잘 읽고 바르게 사용해 주십시오. 사용 설명서에 기재된 주의사항은 제품을 안전하고 올바르게 사용하여 고객님과 다른 사람들에게 끼칠 수 있는 부상이나 피해를 미연에 방지하기 위한 것입니다.









- 잘못된 사용 방법으로 발생하는 위험과 피해를 구분해서 표시합니다.

 경고	「사망 또는 중상을 입을 가능성이 있는 내용」을 나타냅니다.
 주의	「경상을 입을 가능성과 주택 및 재산 등의 손실이 발생할 가능성이 있는 내용」을 나타냅니다.

- 사용상 지켜야 할 내용을 그림기호로 설명합니다.

















	하면 안 되는 「금지」 내용을 나타냅니다.
	지켜야 하는 「지시」 내용을 나타냅니다.

경고

-  분해, 수리, 개조하지 마십시오.
고장, 발화의 원인이 됩니다. 수리는 고객 상담실(P.10)로 문의해 주십시오.
-  커튼 등 가연 물질 근처에서 사용하지 마십시오.
화재, 발화의 원인이 됩니다.
-  어린아이나 취급에 익숙하지 않은 사람이 단독으로 사용하거나, 유아의 손에 닿는 곳에서 사용하지 않도록 해 주십시오.
화상, 부상, 감전의 원인이 됩니다.
-  물에 담그거나 물을 뿌리지 마십시오.
화재, 감전의 원인이 됩니다.
-  급수구, 보일러 트레이에는 수돗물만 넣어 주십시오.
기름이나 조미료, 식재료 등을 넣으면 감전이나 발화의 원인이 됩니다.
-  급수구에 5cc 컵 1컵 이상의 양을 붓지 마십시오. 물을 보충하지 마십시오.
물이 넘쳐 고장, 화상, 감전의 원인이 됩니다. (P.6의 「조리하기」도 함께 참조해 주십시오.)
-  젖은 손으로 전원 플러그를 꽂거나 빼지 마십시오.
감전의 원인이 됩니다.
-  해외에서 사용하지 마십시오.
화상, 고장의 원인이 됩니다.

- ⊘ 전원 코드를 손상시키거나, 가공하거나, 열기구 근처에 놓거나, 접어 구부리거나, 당기거나, 묶어서 사용하거나, 밟거나, 무거운 것 밑에 깔리지 않도록 주의해 주십시오. 전원 코드가 발열하여 화재의 원인이 됩니다.
- ⊘ 조리 외의 목적으로 사용하지 마십시오. 화재의 원인이 됩니다.
- ⊘ 조리 중인 음식에서 연기가 나거나 불이 붙었을 경우, 즉시 타이머를 「OFF」로 하고 전원 플러그를 빼 주십시오. 글래스 도어를 열거나 물을 뿌리지 마십시오. 화재의 원인이 됩니다. (글래스 도어를 열면 불이 붙거나 불꽃이 커집니다.)
- ⊘ 본체 위에 물건을 올리거나 본체 밑 틈에 물건을 넣지 마십시오. 화재나 변형의 원인이 됩니다.
- ⊘ 5cc 컵을 본체 위에 올려 놓거나 본체 내부에 넣지 마십시오. 5cc 컵이 녹아 화재의 원인이 됩니다.
- ⚠ **이상, 고장 시에는 즉시 사용을 중지하십시오.**
화재, 감전, 부상의 원인이 됩니다. 사용을 중지하고 고객 상담실(P.10)로 문의해 주십시오.
[이상 · 고장 예]
 - 전원 코드, 전원 플러그가 매우 뜨겁다. · 본체가 변형되었거나 매우 뜨겁다.
 - 본체가 높은 곳에서 떨어지거나 넘어졌다.
 - 전원 코드가 파손되었거나 움직이면 전원이 들어오지 않을 때가 있다.
 - 장시간 작동하지 않았을 때에도 본체가 따뜻하다. · 본체나 보일러 트레이에서 물이 흘러나온다.
 - 히터관이 깨져 있다.
- ⚠ **평평하고 안전한 장소에 설치해 주십시오.**
작동 중에 문이 열리는 원인이 됩니다. 물이 넘쳐 감전의 원인이 됩니다. 본체가 쓰러지는 원인이 됩니다.
- ⚠ **본체를 청소하거나 이동할 때에는 전원 플러그를 뽑고 충분히 식힌 후, 보일러 트레이의 물을 닦아낸 다음에 실시해 주십시오.**
화상, 부상, 감전의 원인이 됩니다.
- ⚠ **정격전류 7A 이상, 교류 220V의 콘센트를 단독으로 사용해 주십시오.**
다른 기기와 병용하면 발열하여 화재의 원인이 됩니다.
- ⚠ **조리 후에는 플러그를 콘센트에서 뽑아 주십시오.**
절연 열화에 의한 화재, 감전의 원인이 됩니다.
- ⚠ **전원 플러그는 끝까지 밀어 넣어 정확하게 연결하십시오.**
감전, 발열에 의한 화재의 원인이 됩니다.
- ⚠ **청소하실 때는 반드시 전원 플러그를 콘센트에서 뽑고, 본체가 충분히 식은 후 실시해 주십시오.**
감전, 화상의 원인이 됩니다.

주의

-  화재의 위험이 있으므로 조리 중에는 본 제품 주위를 떠나지 마십시오.
자리를 비울 때는 반드시 타이머를 「OFF」로 해주십시오. 떡이나 기름기 있는 음식은 수시로 상태를 확인해 주십시오.
-  조리 중, 조리 직후에는 손잡이, 다이얼 외의 부분을 만지지 마십시오.
고온 상태이므로, 화상의 원인이 됩니다.
-  필요한 시간 이상 가열하지 마십시오.
조리음식 발화의 원인이 됩니다.
-  흡기구 및 배기구를 막거나, 본체를 덮지 마십시오.
화상, 화재, 고장의 원인이 됩니다.
-  글래스 도어의 유리 부위에 물을 끼얹거나 무리한 힘을 가하지 마십시오.
유리가 깨져 부상의 원인이 됩니다.
-  글래스 도어가 열린 상태로 사용하지 마십시오.
보일러의 수증기로 인한 화상의 원인이 됩니다.
-  통조림이나 음식물이 들어있는 유리병을 직접 가열하지 마십시오.
파열, 변형으로 인한 화상이나 부상의 원인이 됩니다.
-  급수 커버가 글래스 도어와 본체 사이에 끼지 않도록 주의해 주십시오.
화상, 고장의 원인이 됩니다.
-  보일러 트레이에 물을 남겨둔 채 본체를 운반하거나 기울이지 마십시오.
물이 넘쳐 화상, 감전의 원인이 됩니다.
-  조리 중에는 추가로 물 보충을 하지 마십시오.
화상의 원인이 됩니다.
-  빵 부스러기 트레이, 그릴, 보일러 커버, 급수 파이프를 반드시 장착하고 조리해 주십시오.
화상, 화재의 원인이 됩니다.
-  사용 후에는 반드시 청소해 주십시오.
내부에 남은 물질이 탄화하여 불이 붙는 원인이 됩니다.
-  청소를 할 때는 두꺼운 장갑을 착용해 주십시오.
손 또는 손가락 부상의 원인이 됩니다.
-  조리된 음식을 꺼낼 때에는 반드시 타이머를 「OFF」로 해 주십시오.
화상의 원인이 됩니다.
-  버터, 잼, 치즈, 고기, 생선, 튀김 등 기름기가 있는 음식이나 그릴에서 떨어지기 쉬운 음식은 반드시 내열 용기 위에 올려 조리해 주십시오.
조리음식이나 기름이 히터에 떨어져 불이 붙는 원인이 됩니다.
-  반드시 그릴을 장착한 후 사용해 주십시오.
글래스 도어가 저절로 열려 부상과 고장의 원인이 됩니다.

! 그림과 같이 공간을 남겨두고 평평하고 안전한 장소에 설치해 주십시오.
설치할 때는 다음의 사항에 주의해 주십시오.

- 좌우 옆면 중 어느 한쪽과 앞면은 개방해 주십시오.
- 벽면이 수지 등 열에 약한 재질일 경우에는 더욱 간격을 두십시오.
- 타기 쉬운 것을 밑에 깔거나 위에 올려 놓지 마십시오.

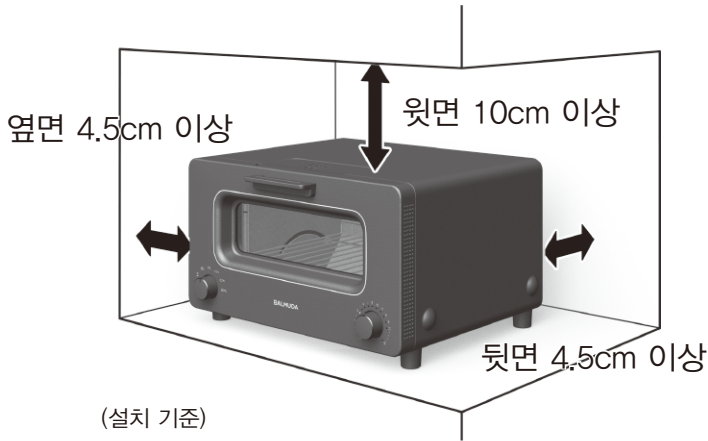

정격전류와 차단기에 주의해 주십시오

본 제품과 여러 개의 전기 제품을 동시에 사용하면, 차단기가 내려가는 경우가 발생할 수 있으니 주의해 주십시오.



본체는 7A (1300W입니다)

패키지 내용



사용설명서 (보증서 포함)
가이드북



5cc 컵
(※상부 스티로폼에 끼워져 있습니다.)



본체

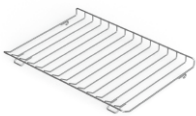

그릴

본체에 이미 장착되어 있음



급수 파이프



보일러 커버



빵 부스러기 트레이

· 빵 부스러기 트레이의 구멍을 막지 마십시오. 고장의 원인이 됩니다.

각 부분의 이름

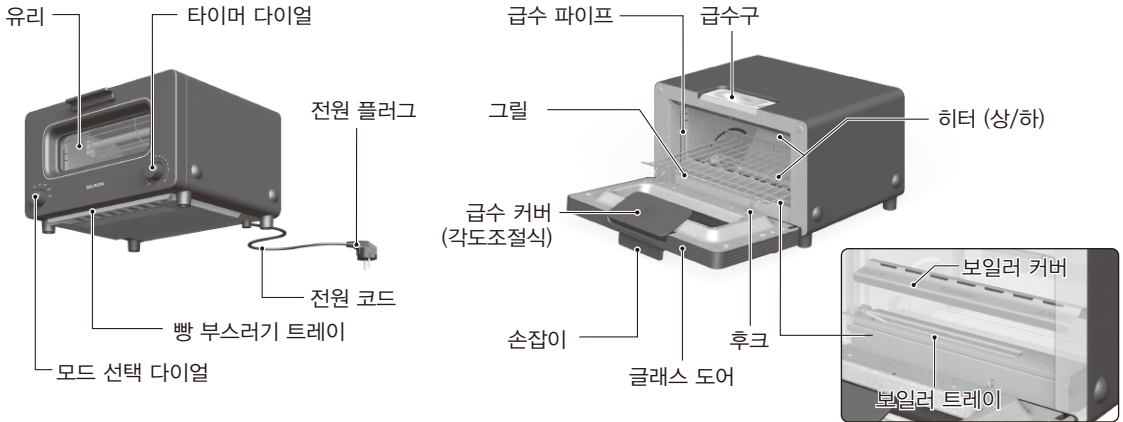

조작부/표시부

모드 선택 다이얼

조리 모드를 선택하는 다이얼입니다.

타이머 다이얼

조리 시간을 설정하는 다이얼입니다.

1분/1.5분/2분/2.5분/3분/3.5분/4분/4.5분
5분/6분/7분/8분/9분/10분/15분

스팀 기능을 사용할 수
있습니다.

스팀 기능을 사용할 수
없습니다.

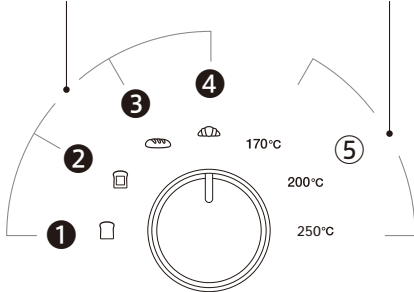

타이머 표시등

(주황색으로 점등됩니다.
점멸로 남은 시간을 표시합니다.)

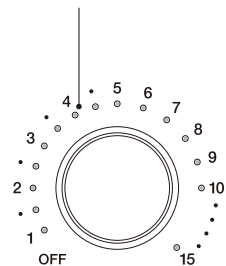

모드명	히터의 움직임	마지막 약 1분	스팀
① 토스트 모드	일정 온도에서 전체를 계속 데우기	표면을 노릇노릇하게 굽기	○
② 치즈 토스트 모드	일정 온도에서 윗면을 강하게 계속 데우기	치즈가 그슬리도록 굽기	
③ 바게트 모드	일정 온도에서 전체를 계속 데우기		
④ 크루아상 모드	일정 온도에서 전체를 계속 데우기	표면을 바삭하게 굽기	
⑤ 클래식 모드			✕ (물을 넣지 마십시오)
170°C	내부가 170°C 정도가 되도록 작동하기		
200°C	내부가 200°C 정도가 되도록 작동하기		
250°C	내부가 250°C 정도가 되도록 작동하기		

- 더 데우고 싶을 때는 170°C (클래식 모드) 에서 원하는 시간만큼 재가열해 주십시오.
- 더 노릇노릇한 색을 내고 싶을 때는 250°C (클래식 모드) 에서 원하는 시간만큼 재가열해 주십시오.
- 조리방법에 대한 자세한 점은 가이드북을 확인해 주십시오.

조리하기

1 전원 플러그를 콘센트에 연결한 후 글래스 도어를 열고 그릴의 중앙에 빵을 놓습니다. ※ 1

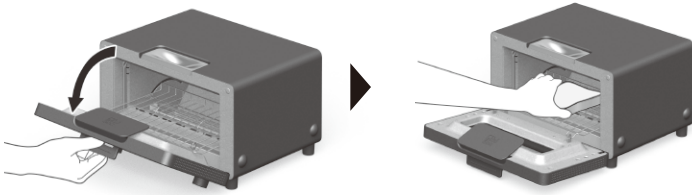

· 중앙과 가장자리의 구워지는 정도에 차이가 생길 수 있습니다. 빵을 아래의 선 부분에 맞추어 그릴 중앙에 올려주세요.

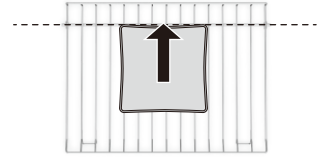

2 5cc 컵에 물을 넣고, 급수구에 물을 붓습니다. ※ 2

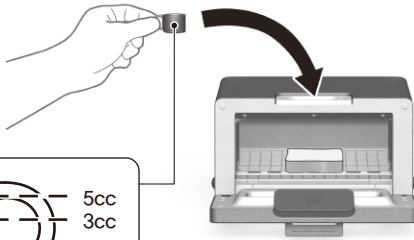

· 3분 미만일 때
조리 시간이 1~2.5분일 때는 컵 안쪽 선(3cc)까지만 급수해 주십시오.

· 스팀 기능
3~5cc의 물을 스팀으로 만들어 히터의 열과 함께 빵을 가열합니다. 매번 3~5cc를 기준으로 급수해 주십시오.

· 클래식 모드일 때
클래식 모드로 조리할 때는 보일러가 작동되지 않으므로 물을 넣지 마십시오. 실수로 물을 넣었을 때는 본체가 식은 후 그릴과 보일러 커버를 분리하고 마른 천으로 닦아내십시오.

1~2.5분 3cc	3분 이상 5cc
※클래식 모드에서는 물을 넣지 마십시오.	

3 글래스 도어를 닫는다. ※ 3

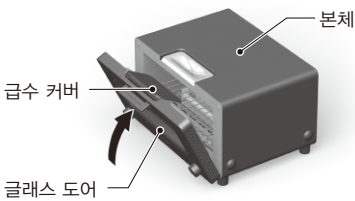

4 모드 선택 다이얼을 돌려 조리 모드를 결정합니다.



5 타이머 다이얼을 돌려 조리 시간을 설정하면 조리를 시작합니다.

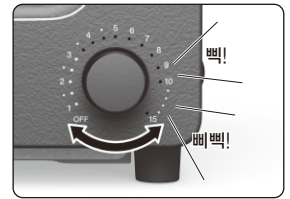

· 조리 모드와 조리 시간의 기준에 대한 자세한 내용은 가이드 북을 참조해 주십시오.

6 조리가 완료되면 글래스 도어를 열고 빵을 꺼냅니다. ※ 4

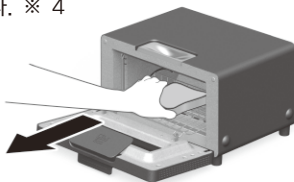

· 조리가 완료되면 알람음이 울립니다.
· 조리 후에는 반드시 전원 플러그를 콘센트에서 뽑아주세요.



- ※1 내열 용기는 반드시 오븐용 및 내부 사이즈에 맞는 것을 사용해 주십시오.
- ※2 급수구가 아닌 곳에 물을 붓지 말아주세요. 감전의 원인이 됩니다.
- ※3 급수 커버가 글래스 도어와 본체 사이에 끼지 않도록 주의해 주십시오. 화재 및 고장의 원인이 됩니다.
- ※4 조리 직후 본체 내부는 고온입니다. 빵을 꺼낼 때에는 금속 부분에 닿지 않도록 주의해 주십시오. 화상의 원인이 됩니다.

관리 방법

사용할 때마다 청소해 주십시오.

청소할 때는 전원 플러그를 뽑고, 본체가 충분히 식은 후 실시해 주십시오.

또한, 두꺼운 장갑을 착용하여 손 또는 손가락 부상에 주의해 주십시오.

■그릴 관리 방법

①그릴을 후크에서 화살표 방향으로 빼냅니다.

②그릴의 후크를 화살표 방향으로 빼냅니다.

③희석한 주방용 중성세제로 씻고 완전히 건조시킵니다.

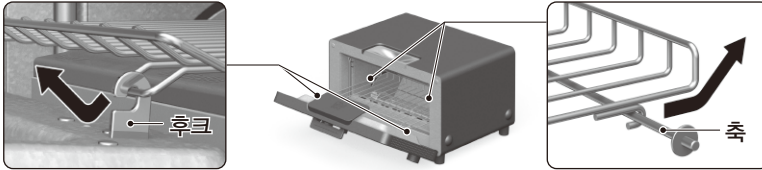

앞쪽 후크 (좌우 2곳)

글래스 도어를 반쯤 열고 실시. 뒤쪽 후크 (좌우 2곳)

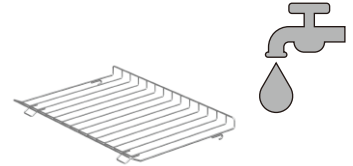

■보일러 부분의 관리 방법

①보일러 커버를 화살표 방향으로 벗깁니다.

②보일러 트레이를 부드러운 천에 물을 적셔 닦아줍니다.

③희석한 주방용 중성세제로 씻고 완전히 건조시킵니다.

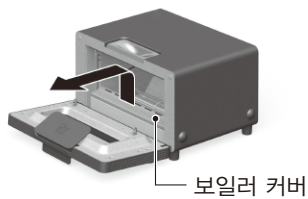

보일러 커버



보일러 트레이

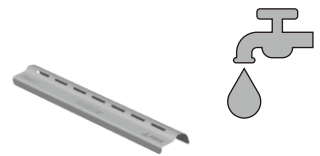

■급수 파이프 관리 방법

그릴과 보일러 커버를 미리 빼내 주십시오.

①▽삼각 마크를 기준으로 급수 파이프를 아래로 내려 파이프 클립으로부터 분리합니다.

②화살표 방향으로 급수 파이프를 움직여 분리합니다.

③희석한 주방용 중성세제로 씻고 완전히 건조시킵니다. 소독을 원할 경우, 끓는 물에 삶아 소독합니다.

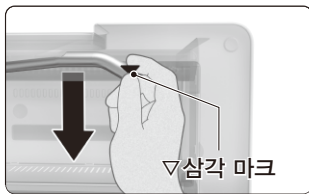

▽삼각 마크

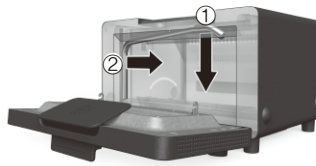

· 급수 파이프를 빼낸 내부의 좌측 상단 부분은 두꺼운 장갑을 착용한 뒤 부드러운 천에 물을 적셔 가볍게 닦아줍니다.

장착할 때에는 반대 순서로 진행해 주십시오.
파이프 클립에서 '딸깍!' 하는 소리가 날 때까지 확실히 장착해 주십시오.

딸깍!

딸깍!

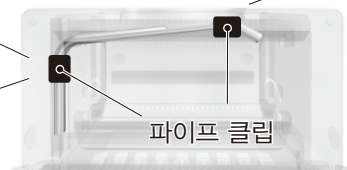

■빵 부스러기 트레이 관리 방법

①빵 부스러기 트레이를 화살표 방향으로 꺼냅니다.



②희석한 주방용 중성세제로 씻고 완전히 건조시킵니다.



· 사용 후에는 반드시 청소해 주십시오. 내부에 남은 물질이 탄화하여 발화의 원인이 됩니다.

■본체 및 내부 관리 방법

주방용 중성세제를 희석해 부드러운 천 등에 적셔 물기를 짜낸 후 닦아냅니다. 그 후 깨끗한 물을 적신 천으로 닦아내고 완전히 건조시킵니다.

- 히터에 닿지 않도록 주의해 주십시오. 히터 파손의 원인이 됩니다.
- 내부가 더러우면 균일하게 구워지지 않을 수 있습니다.
- 직접 물을 뿌리지 말고 물기를 제거한 천으로 닦아서 관리해 주십시오. 감전이나 합선의 원인이 됩니다.

에러 검지와 안전기능

다음과 같은 에러를 검지한 경우 타이머 표시등이 점멸하고 에어음이 울리며, 안전을 위해 작동이 정지됩니다. 에러가 검지된 경우에는 전원 플러그를 콘센트에서 뽑은 후 고객 상담실 (P.10)로 연락해 주십시오.

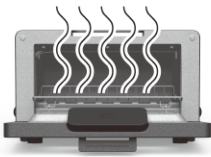

조리 전의 이상 고온

- 식품의 발열 등으로 내부 온도가 안전 기준치를 넘었을 경우.



조리 후의 이상 고온

- 식품의 발열 등으로 내부 온도가 내려가지 않는 경우.



내부 부품의 고장

- 본체의 자기 진단 기능으로 내부 부품의 고장을 검지한 경우.

자주 하는 질문

증상	● 확인하실 사항 / ▶ 대처 방법
연기나 냄새가 난다.	▶ 처음 사용하실 때는 연기나 냄새가 있을 수 있지만 사용하면서 없어집니다.
조리 중에 ‘딸깍’ 하는 소리가 나며, 히터가 꺼졌다 켜졌다 한다.	● 고장이 아닙니다. 히터를 제어할 때 발생하는 소리입니다. ▶ 그대로 사용하시면 됩니다.
글래스 도어에서 연기가 나온다.	● 보일러에서 발생하는 스팀이나 빵에 포함된 수분이 흰 증기가 되어 글래스 도어에서 나올 수 있습니다. ▶ 증기는 고온이므로 손이나 얼굴을 가까이 대지 않도록 주의해 주십시오.
모드 선택 다이얼을 돌려도 소리가 나지 않는다. 타이머 다이얼을 돌려도 LED가 점등하지 않는다.	● 전원 플러그가 콘센트에서 뽑혀 있지 않습니까? ● 가정용 차단기가 내려가 있지 않습니까?
글래스 도어가 닫히지 않는다.	● 그릴, 보일러 커버, 급수 파이프, 빵 부스러기 트레이가 올바르게 장착되어 있습니까? ● 본체와 글래스 도어 사이에 무언가가 끼어 있지 않습니까?
본체 밑이나 빵 부스러기 트레이에서 물이 흘러나온다.	● 본체가 기울어져 설치되어 있지 않습니까? ● 물을 너무 많이 넣지 않았습니까? ● 급수 파이프가 올바르게 장착되어 있습니까? ● 클래식 모드에서 급수하지 않았습니까? ▶ 본체가 충분히 식은 후 마른 천으로 닦아내 주십시오.
노릇노릇한 색이 생기지 않는다.	● 조리 중에 타이머를 멈추지 않았습니까? ▶ 토스트 모드 · 치즈 토스트 모드에서는 타이머로 설정된 시간이 끝날 무렵에 노릇노릇한 색을 내기 때문에 도중에 작동을 중단하면 색이 나오지 않을 수 있습니다. ● 콘센트의 전압 상태, 주변 온도 · 습도 · 식빵 상태에 따라 노릇노릇한 색을 내는 정도에는 차이가 있을 수 있습니다. ▶ 250℃ (클래식 모드) 에서 원하는 시간만큼 재가열하여 더 노릇노릇한 색을 낼 수 있습니다. ● 빵의 위치가 히터에서 벗어나 있지 않습니까? ▶ 빵이 그릴 앞이나 안쪽으로 치우쳐 있으면 노릇노릇한 색이 생기지 않을 수 있습니다. (P.6)
증기가 발생하지 않는다.	● 내부가 뜨거워져 있지 않습니까? ▶ 본 제품을 연속해서 사용하는 경우 결로가 발생하지 않고 증기가 보이지 않을 수 있습니다. 내부가 고온이 되었기 때문에 나타나는 현상으로 고장이 아닙니다. ● 보일러 트레이에 물이 들어 있습니까? ● 클래식 모드를 사용하지는 않았습니까? ▶ 클래식 모드에서는 증기가 발생하지 않습니다.
보일러에 물이 남아 있다.	● 5cc를 초과하는 물을 넣지는 않았습니까? 작동 시간이 짧지는 않습니까? ▶ 물을 5cc 이상 넣으면 물이 다 끓지 못하고 남는 경우가 있습니다. 또한, 조리 시간이 1~2.5분일 때는 컵 안쪽 선(3cc)까지만 급수해 주십시오. ● 클래식 모드를 사용하지는 않았습니까? ▶ 클래식 모드에서는 보일러가 작동하지 않으므로 물을 넣어도 그대로 남게 됩니다.

문의

고객 상담실(사용 방법, 관리 방법, A/S 상담 등)

■ 발뮤다 고객 상담실 / 상담시간 : 평일 9:00 ~ 17:00 (토, 일, 공휴일 제외)

02-710-4100

(주)한국리모텍 서울특별시 용산구 원효로 138 청진빌딩 13층

■ 인터넷 문의

<http://www.balmuda.co.kr/support/>

사용하시는 제품의 시리얼 번호(본체 뒷면에 표시)를 확인 후 연락 하시면 더욱 빠른 안내를 받으실 수 있습니다.

보증과 애프터서비스

수리에 관한 상담 및 취급과 관리에 관한 문의사항은 발뮤다 고객 상담실로 연락해 주십시오.

- 1) 보증서는 반드시 「구입 연월일」과 「판매점 확인」 등의 소정 사항이 기재되어 있는지 확인하시기 바랍니다.
- 2) 보증기간은 구입일로부터 1년입니다. 보증서의 내용에 따라 수리해 드립니다.
- 3) 보증 기간 경과 후의 수리에 대한 사항도 고객 상담실로 연락해 주십시오. 수리로 기능을 유지할 수 있을 경우, 고객님의 요청에 따라 유상으로 수리해 드립니다.
- 4) 본 제품의 보수용 성능 부품의 보유기간은 제조 중단 후 5년입니다. 보수용 성능 부품이란 본 제품의 기능을 유지하기 위해 필요한 부품입니다.
- 5) 해외에서의 사용은 고장의 원인이 되며, 보증 및 애프터서비스도 불가합니다.

고객 개인정보 취급에 대해

- 1) (주)한국리모텍은 고객의 개인정보를 고객 대응, 수리 및 그 확인 등에 이용하며, 이러한 목적을 위해 상담 내용의 기록을 남길 수 있습니다.
- 2) 다음의 경우를 제외하고는 폐사 이외의 제3자에게 개인정보를 제공하지 않습니다.
a) 수리나 그 확인 업무를 위탁할 경우. b) 법령이 정하는 규정에 근거한 경우.
- 3) 개인정보에 관한 상담은 고객 상담실로 연락해 주십시오.

폐기 및 회수

더 이상 사용하지 않는 제품의 폐기에 대한 사항은 각 지자체의 규정을 따라 주십시오.

제품 사양

모델명	K01F 시리즈
전원	AC220V 50Hz/60Hz
정격 소비 전력	1300W
타이머	1~10 · 15분
본체 무게	약 4.6kg
본체 치수	폭(W)357mm × 깊이(D)321mm × 높이(H)209mm
내부 치수	폭(W)274mm × 깊이(D)204mm × 높이(H)178mm
전원 코드 길이	약 1m
용도	가정용 (실내용)